

BLACK+DECKER

5W LED WATERPROOF SPOTLIGHT INSTRUCTION MANUAL



Catalog Number WPAK5B

Thank you for choosing Black + Decker!
Go to www.Baccusglobal.com to register your new product.

PLEASE READ BEFORE RETURNING THIS PRODUCT FOR ANY REASON:

If you have a question or experience a problem with your purchase, go to [HTTP://WWW.BACCUSGLOBAL.COM](http://www.BACCUSGLOBAL.COM) for instant answers 24 hours a day.

If you can't find the answer or do not have access to the internet, call 1-877-571-2391 from 9 a.m. to 5 p.m. EST, Mon. - Fri. to speak with an agent. Please have the catalog number available when you call.

SAVE THIS MANUAL FOR FUTURE REFERENCE.

Copyright © 2021 Baccus Global LLC

RD030121

SAFETY GUIDELINES / DEFINITIONS

⚠ DANGER: Indicates an imminently hazardous situation which, if not avoided, will result in death or serious injury.

⚠ WARNING: Indicates a potentially hazardous situation which, if not avoided, could result in death or serious injury.

⚠ CAUTION: Indicates a potentially hazardous situation which, if not avoided, may result in minor or moderate injury.

CAUTION: Used without the safety alert symbol indicates potentially hazardous situation which, if not avoided, may result in property damage.

RISK OF UNSAFE OPERATION. When using tools or equipment, basic safety precautions should always be followed to reduce the risk of personal injury. Improper operation, maintenance or modification of tools or equipment could result in serious injury and property damage. There are certain applications for which tools and equipment are designed. Manufacturer strongly recommends that this product NOT be modified and/or used for any application other than for which it was designed. Read and understand all warnings and operating instructions before using any tool or equipment.

READ ALL INSTRUCTIONS

⚠ WARNING: Read all instructions before operating the product. Failure to follow all instructions listed below may result in fire and/or serious injury.

IMPORTANT SAFETY INSTRUCTIONS

GENERAL SAFETY WARNINGS AND INSTRUCTIONS

⚠ WARNING – RISK OF FIRE, BURST HAZARD, OR INJURY TO PERSONS. When using electrical appliances, basic precautions should always be followed, including the following:

- The 5W LED gets HOT quickly!
- Do not touch the LED at any time when operating.
- Only contact trigger when turning on.
- Do not touch hot lens or enclosure.
- Do not remain in light if skin feels warm.
- Do not operate the spotlight with a missing or damaged lens or enclosure.
- To reduce the risk of injury, close supervision is necessary when the spotlight is used near children.
- Use only attachments recommended or sold by the manufacturer.
- Store idle appliances indoors. When not in use, appliances should be stored indoors in dry and high or locked-up places – out of reach of children.

⚠ WARNING – FIRE HAZARD:

- Never contact combustible material to the lens.
- Keep spotlight lamp away from materials that may burn.

⚠ CAUTION – TO REDUCE THE RISK OF INJURY OR PROPERTY DAMAGE:

- All lights give off heat:
 - Do not touch lens while operating.
 - Keep combustibles away from spotlight lens. Extreme heat can cause fires.
 - Never place the light face down on any surface when lit or not in use. Never store the light face down on any surface.
- Never look directly into the light or shine the light into another person's eyes. Serious eye injury could occur.
- Keep sharp objects away from lens – it can crack or break.
- Do not expose this unit to extremely high temperatures.
- Do not drop or throw spotlight. It contains alkaline batteries.
- Do not disassemble the main body of the unit. Other than the 6 AA size alkaline batteries, there are no user-replaceable parts.

ALKALINE BATTERY SAFETY INSTRUCTIONS

⚠ WARNING – BATTERIES CAN EXPLODE, OR LEAK, AND CAN CAUSE INJURY OR FIRE. To reduce this risk:

- Use only AA alkaline dry cell batteries in this unit.
- Carefully follow all instructions and warnings on the battery label and package.
- Always insert batteries correctly with regard to polarity (+ and -), marked on the battery and the equipment.
- Do not short battery terminals.
- Do not charge batteries.
- Do not mix old and new, or alkaline, standard (carbon-zinc) and rechargeable (nickel cadmium or nickel metal hydride) batteries. Replace all of them at the same time with new batteries of the same brand and type.
- Remove dead batteries immediately and dispose of per local codes.
- Do not dispose of batteries in fire.
- Keep batteries out of reach of children.
- Remove batteries if the device will not be used for several months.

"Transporting batteries can possibly cause fires if the battery terminals inadvertently come in contact with conductive materials such as keys, coins, hand tools and the like. The US Department of Transportation Hazardous Material Regulations (HMR) actually prohibit transporting batteries in commerce or on airplanes (i.e. packed in suitcases and carryon luggage) UNLESS they are properly protected from short circuits. So when transporting individual batteries, make sure that the battery terminals are protected and well insulated from materials that could contact them and cause a short circuit."

INSTRUCTIONS PERTAINING TO WATERPROOF SPOTLIGHTS

The rubber O-ring acts to preserve the waterproof qualities of the spotlight. The O-ring seals the end cap to prevent water from entering the gap. An undamaged rubber O-ring, rubber bezel and lens, and proper sealing of the end cap before use are very important.

⚠ CAUTION – TO REDUCE THE RISK OF PROPERTY DAMAGE:

- Attempting to remove the rubber O-ring; use of the unit with a damaged O-ring, rubber bezel or lens; improper sealing of the waterproof end cap; and/or submerging this unit in depths greater than 6 feet may cause the unit to no longer be waterproof. Do not submerge the unit if these conditions exist or the unit could sustain permanent damage.
- Submerging this unit in depths greater than 6 feet and/or operating it in water temperature other than between 41°F and 104°F (5°C and 40°C) could result in leakage, warping or malfunction, causing permanent damage to the spotlight.

SAVE THESE INSTRUCTIONS

INTRODUCTION

Congratulations on purchasing your new *Black + Decker® 5W Waterproof LED Spotlight*. Read this Instruction Manual and follow the instructions carefully before using your new spotlight.

IMPORTANT: After removing the spotlight from its packaging, you must remove the transparent hanging tab in order to maintain the waterproof qualities of the case. Make sure the rubber gasket is put back properly in place inside the groove in the case after discarding the transparent hanging tab. Store the case in a safe place.

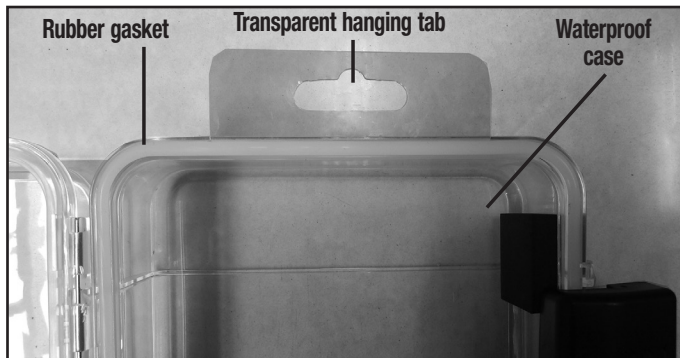

FEATURES

1. 5 Watt LED Bulb
2. End Cap
3. Rubber Bezel
4. 3-Position Trigger (High/Low/Off)
5. Rubber O-Ring (inside the rim of the End Cap)
6. Waterproof Battery Compartment (holds six AA alkaline dry cell batteries [may be sold separately])
7. End Cap Lock
8. Latch

POWER SUPPLY

The unit powered by six AA alkaline dry cell batteries (may be sold separately). You must install the batteries (following the directions in the next paragraph) whenever the light dims.

1. Open the End Cap:
 - First locate the Latch with the grooves on the right-hand side.
 - Place your finger on the grooves; and, using the tip of the finger, push the Latch inward to unlock.
 - Grasp the End Cap and gently lift it to open the Battery Compartment.



2. Insert the batteries as described in compartment, observing the cautions and warning regarding batteries in the "Important Safety Instructions" section of this Instruction Manual.
3. Replace the End Cap on the back of the unit and lock, as follows:
 - Use one hand to push the End Cap toward the Battery Compartment.
 - Use the thumb of the other hand to push the Latch underneath the grooves to lock the End Cap back into place.

⚠ CAUTION – TO REDUCE THE RISK OF PROPERTY DAMAGE: Follow all warnings regarding batteries in the Important Safety Instructions section of this manual.

OPERATING INSTRUCTIONS

The Trigger turns the unit on and off, and is also used to choose either the high or low brightness setting.

- Press the Trigger once to use the spotlight in its high (brightest) setting.
- Press the Trigger again *within 5 seconds* to use the spotlight in its low (dimmiest) setting.
- Press the Trigger a third time to turn the unit off.

or

- Press the Trigger once to use the spotlight in its high (brightest) setting.
- Press the Trigger again *after 5 seconds* to turn the unit off.

IMPORTANT: To avoid sustaining damage, this spotlight should not be used under water for any longer than one hour.

Notes: If the spotlight has shut down after extensive operation on its high (brightest) setting, the unit may still be used for a short period, but will only automatically operate on its low (dimmiest) setting by pressing on the Trigger again. When used in extremely cold temperatures, the spotlight may shut down even though the batteries are not discharged. Turn off the spotlight and allow it to warm up for a few minutes before continuing use.

TROUBLESHOOTING

Problem	Solution
Light will not operate	<ol style="list-style-type: none">1. The End Cap may be loose or unlocked. Make sure the End Cap is securely locked on the back of unit following the directions given in the "Power Source" section of this Instruction Manual.2. The batteries may be installed with incorrect polarity. Re-install the batteries following the directions marked on the batteries and inside the Battery Compartment.3. The batteries may be completely discharged. Replace the batteries following the directions given in this manual.4. The spotlight may shut down when used in extremely cold temperatures. Turn off the spotlight and allow it to warm up for a few minutes before continuing use. If the light does not operate in normal operating temperatures after replacing the batteries and assuring that the End Cap is locked, contact manufacturer at 1-877-571-2391.

CARE AND MAINTENANCE

Gently clean the outer surfaces of the closed body casing with a soft cloth moistened with a mild solution of water and detergent.

Except for the batteries, there are no user-serviceable parts inside. Contact the manufacturer if any components have become worn or broken.

Safe Battery Disposal

Refer to the Safety Warnings in the front of this Instruction Manual when selecting and replacing batteries. Always dispose of used batteries properly.

⚠ WARNING – TO REDUCE THE RISK OF INJURY/EXPLOSION:

- Do not dispose of batteries in fire as this may result in an explosion.
- Do not expose the unit containing batteries to fire or intense heat as it may explode.

ACCESSORIES

Recommended accessories for use with this unit may be available from the manufacturer. If you need assistance regarding accessories, please contact manufacturer at 1-877-571-2391.

⚠ WARNING: The use of any accessory not recommended for use with this appliance could be hazardous.

SERVICE INFORMATION

Whether you need technical advice, repair, or genuine factory replacement parts, contact the manufacturer at 1-877-571-2391.

FULL ONE-YEAR WARRANTY

The manufacturer warrants this product against defects in materials and workmanship for a period of ONE (1) YEAR from the date of retail purchase by the original end-user purchaser ("Warranty Period").

If there is a defect and a valid claim is received within the Warranty Period, the defective product can be replaced or repaired in the following ways: (1) Return the product to the manufacturer for repair or replacement at manufacturer's option. Proof of purchase may be required by manufacturer. (2) Return the product to the retailer where product was purchased for an exchange (provided that the store is a participating retailer). Returns to retailer should be made within the time period of the retailer's return policy for exchanges only (usually 30 to 90 days after the sale). Proof of purchase may be required. Please check with the retailer for their specific return policy regarding returns that are beyond the time set for exchanges.

This warranty does not apply to accessories, bulbs, fuses and batteries; defects resulting from normal wear and tear, accidents; damages sustained during shipping; alterations; unauthorized use or repair; neglect, misuse, abuse; and failure to follow instructions for care and maintenance for the product.

This warranty gives you, the original retail purchaser, specific legal rights and you may have other rights which vary from state to state or province to province. This product is not intended for commercial use.

Please visit our website www.baccusglobal.com/register to register your new Baccus Global LLC product and to be kept up to date on new products and special offers.

SPECIFICATIONS

Bulb: 5 watt LED bulb
Power Source: 6 AA alkaline batteries (may be sold separately)

Imported by Baccus Global LLC, 621 NW 53rd St., Suite 450, Boca Raton, FL 33487
www.baccusglobal.com • 1-877-571-2391

BLACK+DECKER

LINTERNA DE 5W LED IMPERMEABLE MANUAL DE INSTRUCCIONES

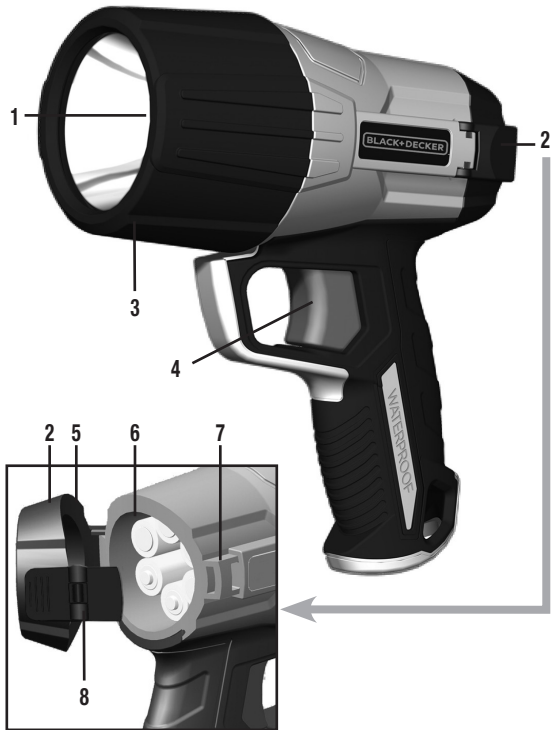

Número de catálogo WPAK5B

¡Gracias por elegir Black + Decker!

Visite www.Baccusglobal.com para registrar su nuevo producto.

LEA EL MANUAL ANTES DE DEVOLVER ESTE PRODUCTO POR CUALQUIER MOTIVO:

Si tiene una consulta o algún inconveniente con su producto, visite

[HTTP://WWW.BACCUSGLOBAL.COM](http://WWW.BACCUSGLOBAL.COM)

para obtener respuestas instantáneas las 24 horas del día. Si no encuentra la respuesta o no tiene acceso al Internet, llame al 1-877-571-2391 de Lunes a Viernes de 9 a.m. a 5 p.m. hora del este para hablar con un agente. Cuando llame, tenga a mano el número de catálogo.

CONSERVE ESTE MANUAL PARA FUTURAS CONSULTAS.

Derechos Reservados © 2021 Baccus Global LLC

RD030121

NORMAS DE SEGURIDAD / DEFINICIONES

⚠ PELIGRO: Indica una situación de peligro inminente que, si no se evita, provocará la muerte o lesiones graves.

⚠ ADVERTENCIA: Indica una situación de peligro inminente que, si no se evita, provocará la muerte o lesiones graves.

⚠ PRECAUCIÓN: Indica una situación de peligro potencial que, si no se evita, puede provocar lesiones leves o moderadas.

PRECAUCIÓN: Utilizado sin el símbolo de alerta de seguridad indica una situación de peligro potencial que, si no se evita, puede provocar daños a la propiedad.

RIESGO DE OPERACIÓN INSEGURA. Cuando se utilizan herramientas o equipos, siempre se deben respetar las precauciones de seguridad para reducir el riesgo de lesiones personales. La operación, el mantenimiento o la modificación incorrectos de herramientas o equipos pueden provocar lesiones graves y daños a la propiedad. Las herramientas y los equipos están diseñados para usos determinados. Fabricante recomienda encarecidamente que NO se modifique este producto y que NO se utilice para ningún otro uso que aquel para el que fue diseñado. Lea y comprenda todas las instrucciones operativas y las advertencias antes de utilizar cualquier herramienta o equipo.

LEA TODAS LAS INSTRUCCIONES

⚠ ADVERTENCIA: Lea todas las instrucciones antes de hacer funcionar el producto. El incumplimiento de todas las instrucciones enumeradas a continuación puede provocar un incendio o lesiones graves.

INSTRUCCIONES IMPORTANTES DE SEGURIDAD

INSTRUCCIONES Y ADVERTENCIAS DE SEGURIDAD GENERALES

⚠ ADVERTENCIA – RIESGO DE INCENDIOS, PELIGRO DE EXPLOSIÓN O LESIONES A PERSONAS. Al usar aplicaciones eléctricas, las precauciones del básico se deben seguir siempre, incluyendo el siguiente:

- La bombilla de 5 vatios se CALIENTA rápidamente.
- No toque el LED en cualquier momento al funcionar.
- Entre en contacto solamente con el disparador al encender.
- No toque el lente caliente o el recinto.
- No siga siendo en luz si la piel siente caliente.
- No utilice la linterna sin un lente o recinto dañado.
- Para reducir el riesgo de lesiones, se recomienda la supervisión de la linterna cuando se utiliza cerca de niños.
- Utilice solamente los accesorios recomendados o vendidos por el fabricante.
- Guarde los aparatos inactivos en el interior. Cuando no estén en uso, los electrodomésticos deben ser almacenados en interiores en lugares secos y altos o encerrados – fuera del alcance de los niños.

⚠ ADVERTENCIA – RIESGO DE INCENDIO:

- Nunca contacto con materiales combustibles a el lente.
- Mantenga la lámpara de la linterna lejos de materiales inflamables.

⚠ PRECAUCIÓN – PARA REDUCIR EL RIESGO DE LESIONES O DAÑOS A LA PROPIEDAD:

- Todas las luces emiten calor.
 - No toque el lente mientras la unidad esté en uso.
 - Mantenga cualquier combustible lejos del lente y linterna. El calor extremo puede ocasionar incendios.
 - Nunca coloque la luz encendida hacia abajo en cualquier superficie o si no está en uso. Nunca almacene la luz hacia abajo sobre cualquier superficie.
- Nunca mire directamente a la luz ni la apunte directamente a los ojos de otra persona. Pueden producirse lesiones oculares graves.
- Mantenga los objetos afilados lejos del lente de la linterna – la puede agrietarse o romperse.
- No exponga esta unidad extremadamente a las temperaturas altas.
- No tire ni deje caer la linterna. Contiene baterías alcalinas.
- No desmonte el cuerpo principal de la unidad. Con excepción de las 6 AA baterías alcalinas, no hay piezas usuario-reemplazables.

INSTRUCCIONES DE SEGURIDAD PARA BATERÍAS ALCALINAS

⚠ ADVERTENCIA: LAS BATERÍAS PUEDEN ESTALLAR, O ESCAPE, Y PUEDEN CAUSAR LESIÓN O FUEGO. Para reducir este riesgo:

- Utilice solamente las AA baterías alcalinas seca en esta unidad.
- Siga cuidadosamente todas las instrucciones y advertencias en la etiqueta y el paquete de la batería.
- Inserte siempre las baterías correctamente con respecto a la polaridad (+ y -), marcada en la batería y el equipo.
- No ponga en cortocircuito los terminales de la batería.
- No cargue las baterías.
- No mezcle baterías viejas con nuevas, o alcalinas, estándar (carbón-cinc) y recargables (níquel-cadmio o níquel metal hidruro). Sustituya todos al mismo tiempo por baterías nuevas de la misma marca de fábrica y mecanografía.
- Quite las baterías muertas inmediatamente y disponga por códigos locales.
- No disponga de las baterías en fuego.
- Mantenga baterías fuera del alcance de los niños.
- Quite las baterías si el dispositivo no es utilizado por varios meses.

“Transportar baterías puede provocar incendios si las terminales de la batería entran en contacto accidentalmente con materiales conductivos como llaves, monedas, herramientas de mano y similares. El Departamento de Transporte y Normas para Materiales Peligrosos EE.UU. (HMR) concretamente prohíben transportar baterías comercialmente o en aviones (es decir, empaçadas en maletas y equipaje de mano) A MENOS que estén debidamente protegidas contra cortocircuitos. Tanto, cuando transporte baterías individuales, asegúrese de que las terminales de la batería estén protegidos y bien aislados de materiales que pudieran entrar en contacto y causar un cortocircuito.”

INSTRUCCIONES REFERENTE A LINTERNAS IMPERMEABLES

La junta tórica de goma actúa para preservar la impermeabilidad de la linterna. La junta tórica cierra herméticamente el casquillo de extremo para evitar la entrada de agua. Una junta tórica, el bisel de goma y el lente, y un cierre apropiado de la tapa de extremo antes de usar es muy importantes.

⚠ PRECAUCIÓN – PARA REDUCIR EL RIESGO DE DAÑOS A LA PROPIEDAD:

- El intentar quitar la junta tórica; uso de la unidad sin una junta tórica, el bisel de goma o el lente dañado; lacre incorrecto de la tapa de extremo impermeable; y/o sumergir esta unidad en mayores de 6 pies de profundidad puede hacer que la unidad deje de ser impermeable. No sumerja la unidad si existen estas condiciones o la unidad podría sostener daño permanente.
- Sumergir esta unidad en profundidades superiores a 6 pies y / o utilizarla en temperaturas del agua que no sea entre 41°F y 104°F (5°C y 40°C) podría dar lugar a fugas, deformación o mal funcionamiento, causando daños permanentes en la linterna.

CONSERVE ESTAS INSTRUCCIONES

INTRODUCCIÓN

Felicidades por adquirir su nueva *Black + Decker® linterna de 5W LED impermeable*. Lea el manual de instrucción y siga las instrucciones cuidadosamente antes de utilizar su nuevo linterna.

IMPORTANTE: Después de quitar la luz de su empaquetado, usted debe quitar la lengüeta colgante transparente para mantener las calidades impermeables del caso. Asegúrese de que la junta de goma está correctamente asentada dentro de la ranura en el caso después de desechando lengüeta colgante transparente. Guarde el caso en un lugar seguro.

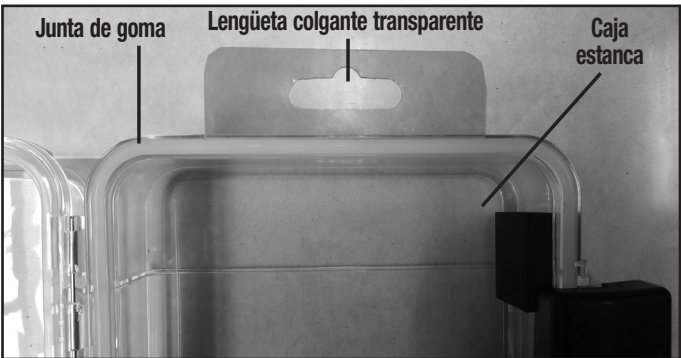

CARACTERÍSTICAS

1. LED de 5 Vatios
2. Tapa extremo
3. Bisel de goma
4. Gatillo de 3 posiciones (alto/bajo/apagado)
5. Junta tórica de goma (dentro de la llanta de la tapa extremo)
6. Compartimiento de baterías impermeable (sostiene seis baterías secas alcalinas AA [se pueden vender por separado])
7. Cerradura de la tapa extremo
8. Pestillo

FUENTE DE ENERGÍA

La unidad es accionada por seis baterías de celda seca del tamaño del AA (pueden venderse por separado). Debe instalar las baterías (siguiendo las instrucciones del párrafo siguiente) siempre que la luz se atenúe.

1. Abra la tapa extremo:
 - Primero localice el pestillo con las ranuras en el lado derecho.
 - Coloque el dedo sobre las ranuras, usando la punta del dedo, empuje el pestillo hacia adentro para desbloquear.
 - Sujete la tapa del extremo y levántela suavemente para abrir el compartimiento de la batería.



2. Inserte las baterías como se describe en el compartimiento, observando las precauciones y advertencias con respecto a las baterías en la sección “Instrucciones de seguridad importantes” de este manual de instrucciones.
3. Sustituya la tapa del extremo en la parte posterior de la unidad y bloquee, de la siguiente manera:
 - Utilice una mano para empujar la tapa del extremo hacia el compartimiento de la batería.
 - Utilice el pulgar de la otra mano para empujar el pestillo debajo de las ranuras para bloquear la tapa de extremo de nuevo en su lugar.

⚠ PRECAUCIÓN – PARA REDUCIR EL RIESGO DE LESIONES O DAÑOS A LA PROPIEDAD: Siga todas las advertencias con respecto a las baterías en la sección “Instrucciones importantes sobre seguridad” de este manual.

OPERACIÓN DE LA LINTERNA

El gatillo da vuelta a la unidad por intervalos, y también se utiliza para elegir el ajuste alto o bajo del brillo.

- Presione el gatillo una vez para utilizar la linterna en el ajuste de alta (el más brillante).
- Presione el gatillo de nuevo **dentro de 5 segundos** para utilizar la linterna en el nivel bajo (menos brillante).
- Presione el gatillo una tercera vez para apagar la unidad.

0

- Presione el gatillo una vez para utilizar la linterna en su alto valor (el más brillante).
- Presione el gatillo de nuevo **después de 5 segundos** para apagar la unidad.

IMPORTANTE: Para evitar sufrir daños, esta linterna no se debe usar bajo el agua por más de una hora.

Nota: Si la luz se ha apagado después de operación extensiva en su ajuste de alto (más brillante), la unidad puede usarse todavía durante un corto periodo, pero va a solo automáticamente en su ajuste bajo (menos brillante) por presionando de nuevo el gatillo.

Cuando se utiliza en temperaturas extremadamente frías, la linterna puede apagarse aunque las baterías no se descargan. Apague la linterna y deje que se caliente durante unos minutos antes de continuar con el uso.

DETECCIÓN DE PROBLEMAS

Problema	Solución
La unidad no funciona	<ol style="list-style-type: none">1. La tapa extremo puede estar suelta o desbloqueada. Asegúrese de que la tapa extremo esté bloqueada con seguridad en la parte posterior de la unidad siguiendo las instrucciones de la sección “Fuente de alimentación” de este manual de instrucciones.2. Las baterías pueden instalarse con una polaridad incorrecta. Vuelva a instalar las baterías siguiendo las instrucciones marcadas en las baterías y dentro del compartimiento de la batería.3. Las baterías pueden estar completamente descargadas. Sustituya las baterías que siguen las direcciones dadas en este manual.4. La linterna puede apagarse cuando se utiliza en temperaturas extremadamente frías. Apague la linterna y deje que se caliente durante unos minutos antes de continuar con el uso. <p>Si la luz no funciona en temperaturas normales de funcionamiento después de sustituir las baterías y asegurando que la casquillo extremo está bloqueada, entre en contacto con el fabricante en 1-877-571-2391.</p>

CUIDADO Y MANTENIMIENTO

Limpie suavemente las superficies externas de la cubierta cerrada del cuerpo con un paño suave humedecido con una solución suave del agua y del detergente.

A excepción de las baterías, no contiene piezas serviciales por el usuario. Entre en contacto con el fabricante si algunos componentes se han usado o se han roto.

Disposición segura de la batería

Refiera a las advertencias de seguridad en el frente de este manual de instrucción al seleccionar y substituyendo las baterías. Disponga siempre de las baterías usadas correctamente.

⚠ ADVERTENCIA – PARA REDUCIR EL RIESGO DE LESIÓN/DE LA EXPLOSIÓN:

- No disponga de las baterías en fuego como esto puede dar lugar a una explosión.
- No exponga la unidad que contiene las baterías al fuego o al calor intenso como puede estallar.

ACCESORIOS

Accesorios recomendados para uso con esta unidad puede ser disponibles a través del fabricante. Si necesita ayuda con respecto a los accesorios, por favor póngase en contacto con el fabricante al 1-877-571-2391.

⚠ ADVERTENCIA: El uso de cualquier accesorio no recomendado para el uso con esta unidad podría ser peligroso.

INFORMACIÓN DE SERVICIO

Si usted necesita asesoramiento técnico, reparación, o partes genuinas del fabricante, póngase en contacto con el fabricante al 1-877-571-2391.

UN AÑO DE GARANTÍA LIMITADA

El fabricante garantiza este producto contra defectos de materiales y mano de obra durante un periodo de UN (1) AÑO a partir de la fecha de compra del producto por el comprador usuario final (“Período de Garantía”). Si hay un defecto y una reclamación válida se recibe dentro del periodo de garantía, el producto defectuoso puede ser reemplazado o reparado en el las siguientes maneras: (1) Devuelva el producto al fabricante para reparación o reemplazo, a opción del fabricante. La prueba de compra puede ser requerida por el fabricante. (2) Devuelva el producto a la tienda donde el producto fue comprado para un intercambio (siempre y cuando se trate de un minorista participante). Devoluciones al minorista deben hacerse dentro del plazo de póliza de devoluciones del minorista para intercambios solamente (por lo general 30 a 90 días después de la fecha de compra). La prueba de compra puede ser requerida por el minorista. Por favor consulte la póliza de devoluciones del minorista sobre devoluciones que están fuera del plazo establecido para intercambios.

Esta garantía no se aplica a los accesorios, bombillos, fusibles y baterías; defectos a consecuencias de desgaste normal; accidentes; daños y perjuicios sufridos durante el envío y manejo, alteraciones, reparaciones o uso no autorizado, negligencia, abuso, y si no se siguen instrucciones para el cuidado y mantenimiento del producto.

Esta garantía le otorga al comprador usuario final, derechos legales específicos y usted puede tener otros derechos que varían de estado a estado o de provincia a provincia. Este producto no está diseñado para uso comercial.

Por favor, visite nuestro sitio web www.baccusglobal.com/register para registrar el nuevo Baccus Global LLC producto y mantenerse al tanto de los nuevos productos y ofertas especiales.

ESPECIFICACIONES

Bombillo: Bulbo de 5 vatios LED
Fuente de energía: 6 baterías alcalinas del AA (se pueden vender por separado)

Importados por Baccus Global LLC, 621 NW 53rd St., Suite 450, Boca Raton, FL 33487
www.baccusglobal.com • 1-877-571-2391